

図面はLです。

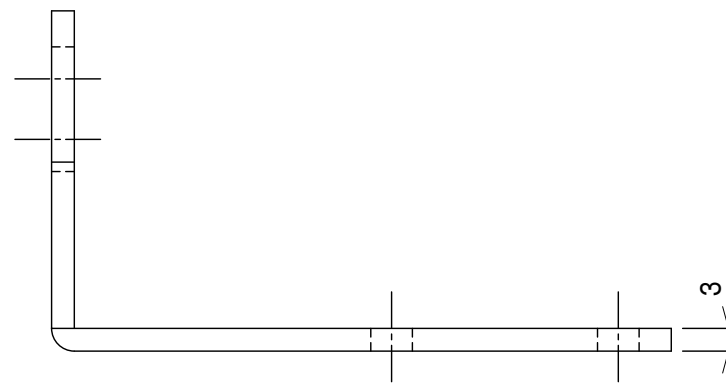
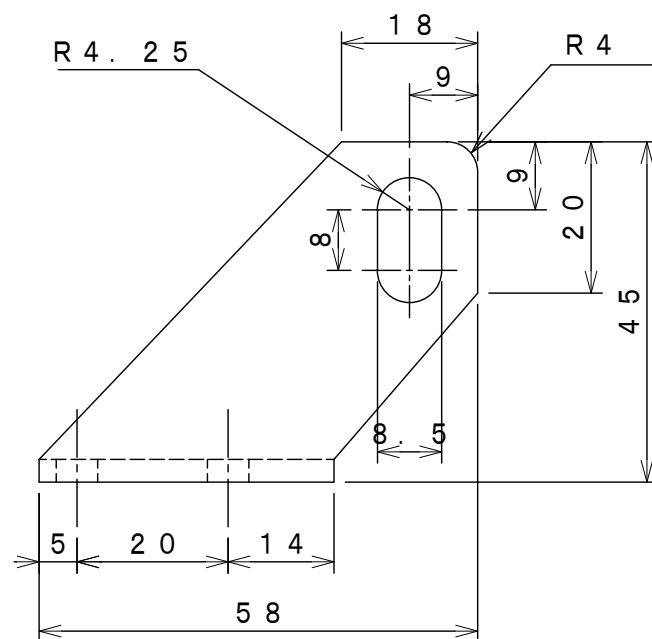

品名	品番	色調	仕上げ
フレコン金具	KA08-3531R(L)	シルバー	バレル研磨
	KB08-3531R(L)	ブロンズ	焼付塗装

- 注記
- 1) 本図は「L」を示す。「R」は本図と勝手違いとする。
  - 2) 色調のブロンズは、キャブックスブロンズNC13とする。
  - 3) 指示なき公差はオイレスECO「寸法公差に関する基準」に準ずる。

K08-3531

△			..		材料	SUS304	仕上	別記		
△			..		公差		尺度	1:1	品名	フレコン金具
△			..		承認		製図	設計	品番	(代表) KA08-3531R(L)
△			..		..	06.2.9	05.9.26	05.9.26		
符号	改造No.	訂正事項	日附	訂正者		宮城	谷河	谷河	 <b>オイレスECO株式会社</b>	